

DESCRIPTIF SOMMAIRE

- MONTE-HANDICAPES A TABLE HYDRAULIQUE.
- DIMENSIONS PLATEAU: 900x1400.
- CHARGE UTILE: 250 KG.
- COURSE:
- VITESSE ASCENSIONNELLE: 0,08 M/S.
- ACCES PAR PORTE BATTANTE UN VANTAIL A OUVERTURE ET FERMETURE AUTOMATIQUES.
- COMMANDES PALIERES ET PLATE-FORME PAR BOUTONS A PRESSION MAINTENUE.

**TRAVAUX HORS LOT MONTE-HANDICAPES
AVANT POSE DE L'APPAREIL**

LOT MACONNERIE

GAINE

- PERCAGE, EXECUTION CUVETTE, PAROIS ENDUITS LISSES TOUTES FACES D'APLOMB ET EQUERRAGES RIGoureux.
- MISE A NIVEAU DU FOND DE CUVETTE.
- POUR INSTALLATION EXTERIEUR ET RISQUE DE PENETRATION D'EAU, EVACUATION EAU PLUVIALE OU RESIDUELLE EN FOND DE CUVETTE.
- DEPART FOURREAUX VERS LOCAL MACHINERIE.

LOCAL MACHINERIE VENTILE

- DIM MINI: LARG 800, PROFONDEUR 650, HAUTEUR 1800.

LOT VENTILATION

- VENTILATION LOCAL MACHINERIE VERS L'EXTERIEUR DU BATIMENT. ENERGIE A EVACUER 10Kcal PAR UTILISATION.

LOT ELECTRICITE

- ARRIVEE ELECTRIQUE TRIPHASEE+TERRE DANS LE LOCAL MACHINERIE.
- PUIS. MOTEUR INSTALLE: 1,5KW. IN=5A SOUS 380V.
- MISE EN PLACE CINTREAU SOUPLE AVEC AIGUILLE POUR ALIMENTATION COMMANDE DE PORTES

APRES POSE DE L'APPAREIL

LOT MACONNERIE ET AUTRES

- CALFEUTREMENT DES PORTES.
- CARRELAGE, RACCORD DES SEUILS.
- REVETEMENT OU PEINTURE.

LOT ELECTRICITE

- TABLEAU DE RACCORDEMENT SELON DTU.
- ECLAIRAGE GAINE.

NOTA: COTES EXPRIMEES EN MM ENTRE SURFACES FINIES.

PLAN INDICATIF : NE PEUT SERVIR A L'EXECUTION

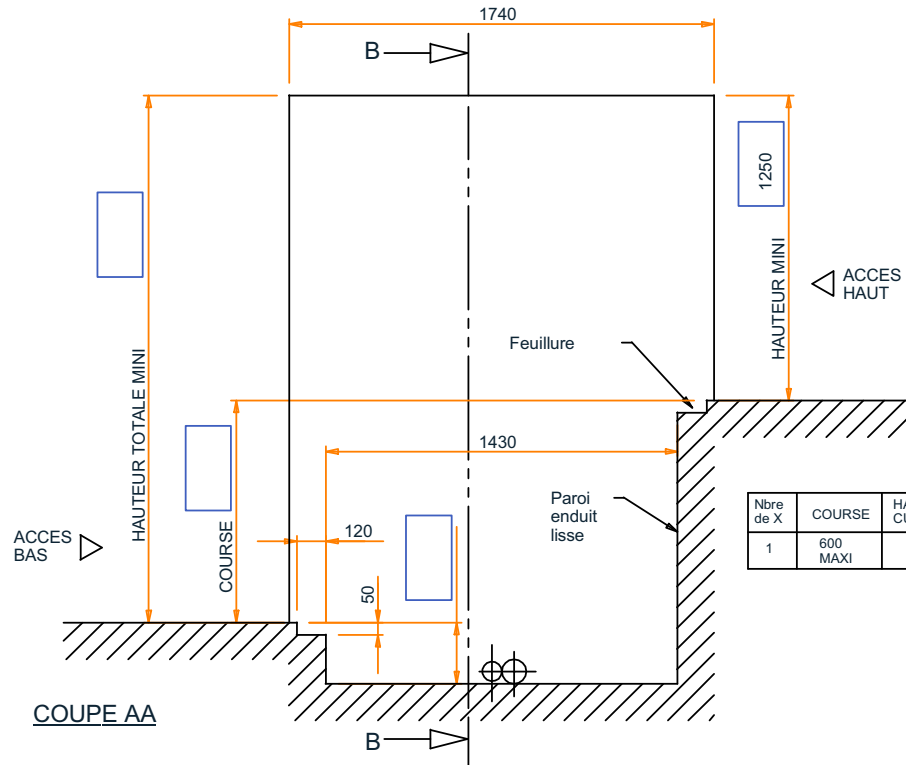

Nbre de X	COURSE	HAUTEUR CUVETTE
1	600 MAXI	100

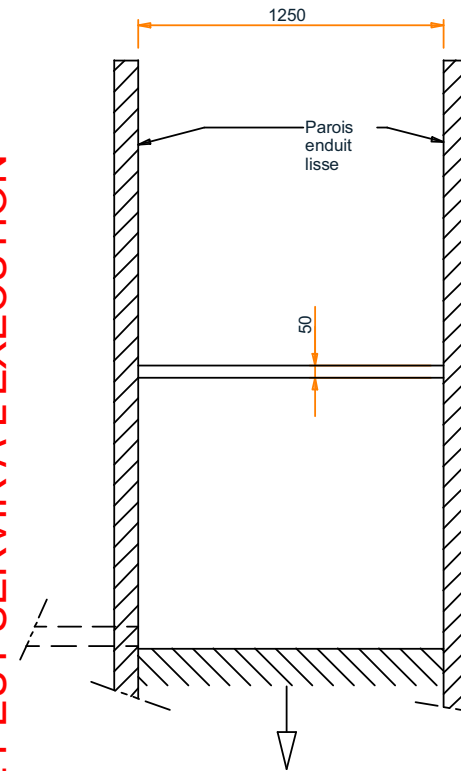

CHARGE TOTALE REPARTIE EN FOND DE CUVETTE: F= Kg

COUPE BB

NOTA: Dim mini du local machinerie Larg 800, Prof 650

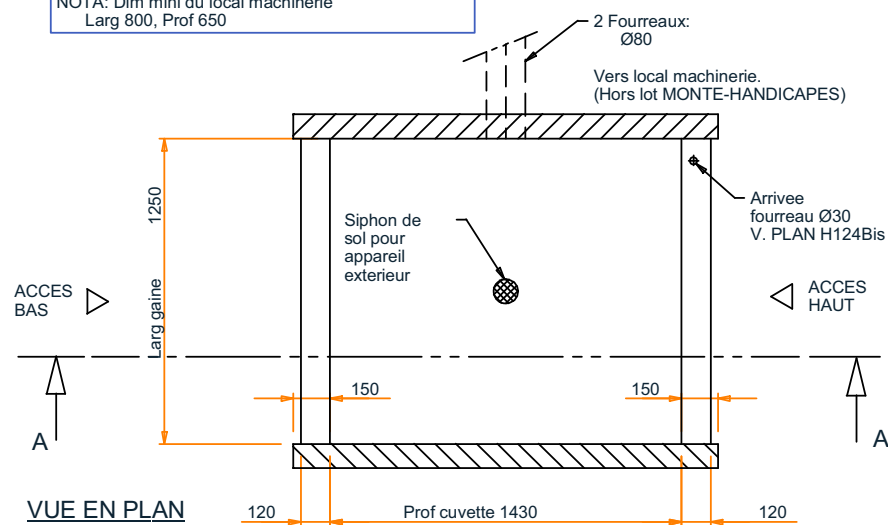

VUE EN PLAN

Creation		Modifications		Dess	Date	A
Matiere :	Ep. :	Qté. : 1		Dessiné par : Lemée S.		
Cient :	Affaire :			Date: 14/10/2005		
		Echelle: slc	Tolérances gén. : +/- 0,5	Origine :		
RESERVATION MACONNERIE ECX DS 900X1400 EXTRAPLATE Cmax=600				8-U60-26		

CE DOCUMENT EST LA PROPRIETE DE LA SOCIETE Etnafapel. IL NE PEUT ETRE NI REPRODUIT NI COMMUNIQUE A DES TIERS SANS AUTORISATION ECRITE D'UNE PERSONNE MANDATEE A CET EFFET PAR LA SOCIETE Etnafapel